

geniled

РУКОВОДСТВО ПО ЭКСПЛУАТАЦИИ СВЕТОДИОДНАЯ ЛЕНТА COB

Благодарим за выбор продукции Geniled. Перед установкой и эксплуатацией светодиодной ленты Geniled внимательно ознакомьтесь с данным руководством.

1. ОБЩИЕ СВЕДЕНИЯ И НАЗНАЧЕНИЕ

- Светодиодная лента Geniled (далее лента) выполнена на основе гибкой печатной платы. Применяется для декоративной подсветки, функционального освещения внутренних и наружных объектов.
- Для питания светодиодной ленты Geniled необходимо постоянное напряжение 24В.

2. КОМПЛЕКТ ПОСТАВКИ

- Светодиодная лента Geniled (5 м) в пластиковой катушке 1 шт.
- Упаковка 1 шт.
- Руководство по эксплуатации 1 шт.

3. ТЕХНИЧЕСКИЕ ХАРАКТЕРИСТИКИ

Таблица 1 – Основные технические параметры.

Наименование Светодиодная лента Geniled	Артикул	Потребляемая мощность 1 метра, Вт	Световой поток на 1 метр, лм (не более)	Цвет свечения; цветовая температура	Индекс цветопередачи, Ra	Ширина ленты, мм	Напряжение питания, В	Тип светодиода	Кол-во светодиодов на метр, шт.	Степень защиты* по ГОСТ 14254-96
GL-3205MD3535 COB 24В 820лм/м 8Вт/м 8x5000 2700-3000К IP33 Ra90	03563	8	820	Теплый, 2700-3000К	90Ra	8	DC 24В	SMD3535	320	IP33
GL-3205MD3535 COB 24В 850лм/м 8Вт/м 8x5000 3800-4200К IP33 Ra90	03564	8	850	Дневной, 3800-4200К	90Ra	8	DC 24В	SMD3535	320	IP33
GL-3205MD3535 COB 24В 880лм/м 8Вт/м 8x5000 6000-6500К IP33 Ra90	03565	8	880	Холодный, 6000-6500К	90Ra	8	DC 24В	SMD3535	320	IP33

Примечания:

Степень защиты IP33 – открытая лента.

Рабочая температура эксплуатации от -40°C до +60°C.

Срок службы – 50000 часов.



Рисунок 1 – Внешний вид светодиодной ленты COB.

4. ПРАВИЛА УСТАНОВКИ И ЭКСПЛУАТАЦИИ

- Перед установкой светодиодной ленты Geniled следует убедиться в отсутствии видимых повреждений светодиодов и других частей. При наличии повреждений, эксплуатация светодиодной ленты Geniled запрещена.
- Электромонтажные работы должны осуществляться в соответствии с Правилами Технической Безопасности Электроустановок Потребителей.
- Работы по монтажу и обслуживанию светодиодной ленты Geniled должны производиться при отключенном питании электросети и в соответствии с требованиями ПУЭ (Правила Устройства Электроустановок).
- Монтаж должен производиться при температуре окружающей среды не ниже 0°C.

5. УСТАНОВКА

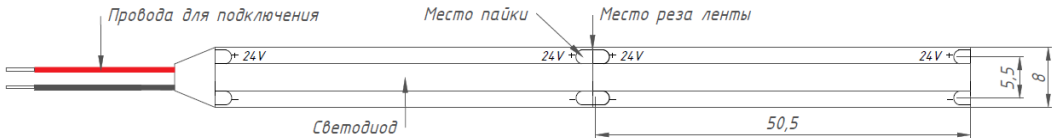
- Перед установкой отрезков лент из разных упаковок необходимо убедиться, что все они имеют одинаковый номер партии («бин»). Номер партии, «бин» указан на упаковке. В случае установки ленты из разных партий возможно отличие оттенков свечения светодиодов.
- Проверьте ленту перед началом монтажа. Для этого размотайте ленту, снимите с катушки и подключите к блоку питания (чтобы не перегреть ленту время подключения выдерживайте не более 5 минут). Просмотрите все ли светодиоды светят.
- Определите необходимую длину ленты. Ленту рекомендуется разрезать¹ ножницами между контактными площадками для пайки. Места для резы промаркированы (см. Рисунок 1). Не допускается реза ленты в других местах.
¹Для ленты со степенью защиты IP65 после реза, места соединения отрезков необходимо заполнить прозрачным герметиком таким образом, чтобы не было открытых участков элементов ленты. Необходимо подключать ленту таким образом, чтобы места подключения были влагозащищенными (со степенью защиты не менее IP65).
- Если необходимо соединить два отрезка ленты, следует совместить их и припаять перемычками соответствующие контактные площадки (необходимо соблюдать полярность «+» и «-») (см. Рисунок 2). При этом запрещается перегреть саму ленту и светодиоды (пайка паяльником при температуре не более 260°C, время пайки не должно превышать 10 секунд).



Рисунок 1.



Рисунок 2.

Также отрезки ленты можно соединить с помощью коннекторов Geniled **10мм**, которые поставляются отдельно. Контактные площадки лент, необходимо завести в разъем коннектора и защелкнуть фиксирующую крышку (Рисунок 3). Совместимые коннекторы, артикулы: **12173, 12176, 12179, 12181, 12184, 12187, 12190, 12194, 12197**.

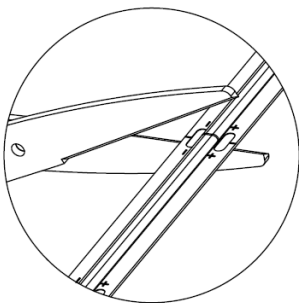

Рисунок 3.

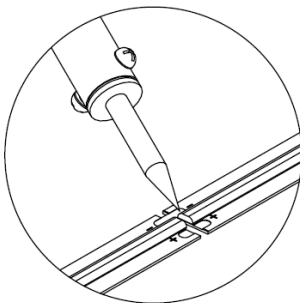
5.5. Подключение светодиодной ленты Geniled осуществляется к питающей сети с постоянным напряжением $24V \pm 5\%$. В качестве источника питания рекомендуется использовать импульсные источники питания с выходным напряжением DC 24В и максимальным отклонением выходного напряжения $\pm 5\%$. При выборе мощности источника питания необходимо учитывать коэффициент запаса не менее 15% от нагружаемой мощности. Для питания светодиодной ленты Geniled рекомендуется использовать блоки питания TM Geniled. При подключении необходимо соблюдать полярность (красный провод к плюсовому контакту, черный провод к минусовому контакту).

5.6. Если необходимо подключить более 10 метров ленты, то необходимо выполнить параллельное подключение дополнительной ленты к блоку питания (см. рисунок 5). Либо подключите ленту с двух сторон к блоку питания («кольцевание») (см. Рисунок 6).

Внимание! Запрещается подключать одну ленту к разным блокам питания одновременно: это может привести к выходу блока питания из строя.

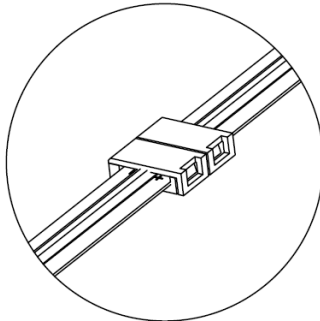
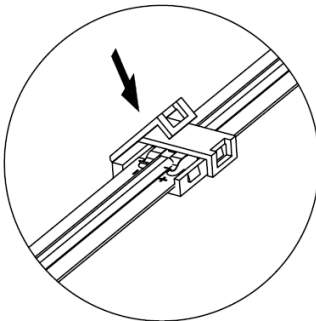
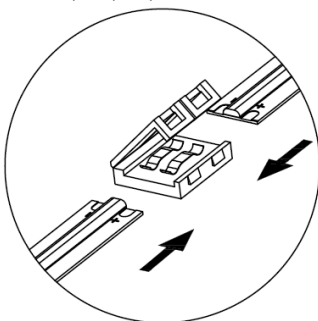

Рисунок 5.



Рисунок 6 – Варианты подключения.

5.7. При подключении не рекомендуется использовать провода длиной более 1 метра (иначе возможно неравномерное свечение светодиодов, спад яркости свечения светодиодов к концу ленты). Для подключения рекомендуется использовать моножильный медный провод сечением не ниже $0,5\text{мм}^2$ (диаметр медной жилы – $0,6\text{мм}$).

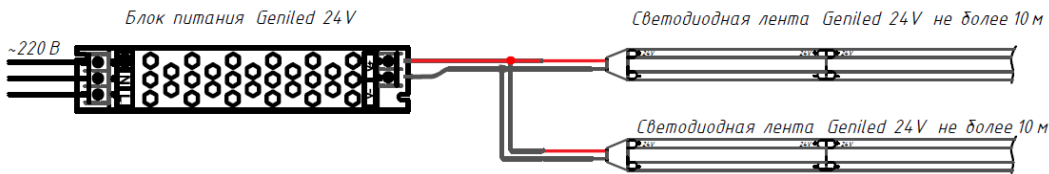
5.8. Для управления светодиодной лентой Geniled рекомендуется использовать диммер или сенсорный выключатель (для одноцветной ленты) или соответствующий контроллер (для RGB ленты и MIX ленты) TM Geniled подходящей мощности. При этом мощность нагрузки (суммарно подключаемых лент) не должна превышать мощности контроллера. Если необходимо управлять большей мощностью, чем указана на контроллере, необходимо использовать усилитель TM Geniled. Более подробная инструкция по подключению представлена в Руководстве по эксплуатации на соответствующий контроллер. Пример подключения ленты белого цвета свечения представлен на рисунке 7.

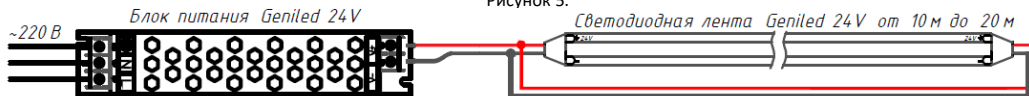

Рисунок 7.

5.9. Перед монтажом необходимо подготовить поверхность, на которую будет устанавливаться лента.

5.10. Поверхность должна быть гладкой. Поверхность следует очистить от пыли и грязи, при необходимости обезжирить (если необходимо приклеить ленту). Также, во избежание повреждения ленты, поверхность должна быть цельной, без разрывов.

5.11. При установке ленты на негладкую поверхность, необходимо использовать дополнительные элементы крепления (монтажные скобы, клипсы и т.п.).

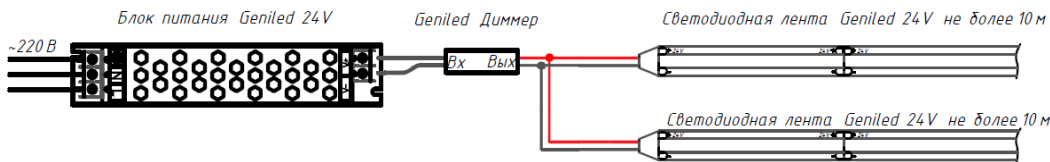
5.12. Подготовьте необходимый отрезок ленты. Удалите защитную пленку с поверхности клейкой ленты. Приклейте ее на место установки. Проклейка ленты должна быть равномерной (см. Рисунок 8).

Внимание! Не давите на светодиоды при установке ленты.

Внимание! В случаегиба ленты радиусгиба не должен быть меньше 50мм.



Рисунок 8.

5.13. Возможные неисправности и способы их устранения.

Неисправность	Причина неисправности	Решение
Отсутствие свечения светодиодной ленты	Отсутствует контакт в соединениях	Проверьте все участки соединения
	Не соблюдена полярность	Проверьте полярность всех участков соединения, переподключите с соблюдением полярности «+» и «-»
	Не исправен блок питания	Замените блок питания на исправный
	Не исправна лента	Замените ленту на исправную
Неравномерное, слабое, прерывистое свечение	Длина последовательно подключенных лент более 5м	Выполните требования п.5.6
	Малое сечение проводников	Используйте проводник подходящего сечения и материала
	Падение мощности блока питания	Убедитесь, что правильно выбрали блок питания (учитывайте запас по мощности не менее 15%). Замените блок питания на исправный

6. УПАКОВКА. ТРАНСПОРТИРОВКА. ХРАНЕНИЕ

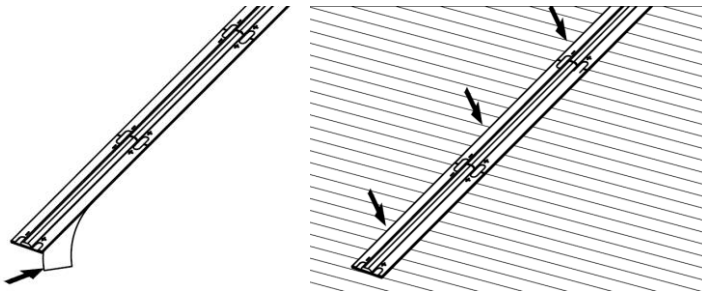
6.1. Светодиодная лента Geniled транспортируется в штатной транспортной упаковке любым видом транспорта, при условии его защиты от механических повреждений и непосредственных климатических воздействий.

6.2. Температура хранения от -50 до +60 °С при относительной влажности не более 95 %.

7. УТИЛИЗАЦИЯ

7.1. Светодиодная лента Geniled не требует специальной утилизации, т. к. в ее составе отсутствуют вредные вещества, такие как ртуть и свинец.

8. ГАРАНТИЙНЫЕ ОБЯЗАТЕЛЬСТВА

8.1. Гарантийный срок составляет 36 месяцев с даты покупки светодиодной ленты Geniled при условии соблюдения правил эксплуатации и отсутствии механических повреждений или следов вскрытия.

8.2. Замена вышедшей из строя светодиодной ленты Geniled осуществляется в точке продажи при наличии кассового чека и данного заполненного руководства по эксплуатации.

Сохраняйте данное руководство по эксплуатации в течение всего гарантийного срока.

9. СВИДЕТЕЛЬСТВО О ПРИЕМКЕ

Соответствует требованиям безопасности ТР ТС 004/2011

и признан годным к эксплуатации.

Изготовлено по заказу:

ООО «ИнПродакшн», info@in-prod.ru

Shenzhen Zesen CO.,LTD Xili town, Nanshan district, Shenzhen the
ASDS building 703, China. Made in China.

Дата изготовления нанесена
на корпус изделия.

Год	Число	J— 2021
		K—2022
Месяц	Geniled	L—2023

Дата выпуска

36 месяцев

Модель

Наименование
торговой организации

Дата продажи

Подпись продавца (М.П.)

Подпись покупателя

Товар получен в исправном состоянии. С условиями гарантии ознакомлен и согласен
Более подробная информация на сайте geniled.ru